

ECOLOGY LINE E981E

CATEGORIA	Máquina de lavar utensílios
LINHA	ECOLOGY LINE
CESTO	600x670
DIMENSÃO	775x810x1930/2215h



CERTIFIED



ON REQUEST



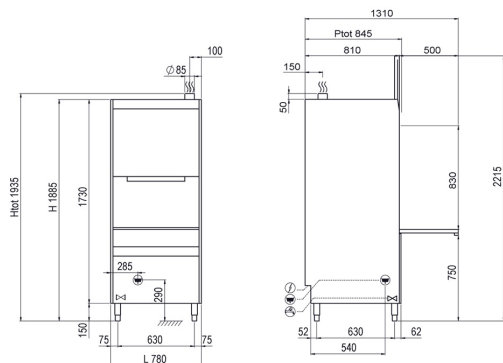

CARACTERÍSTICAS

Dimensões - (mm) L - P - H	775x810x1930/2215h
n° cestos/hora - (+55°C)	Max 30
Ø máximo prato	630mm
H máximo panela	830mm
LT cesta de pão	100
Tabuleiros	GN1/1 - 60x40 GN2/1 - 60x80
Resistência do tanque - Capacidade do tanque	4,5kW - 37l
Resistência do termoacumulador - Capacidade do termoacumulador	5,4kW - 12l
Potência da bomba	2,0kW / 2,7Hp
Potência total / Corrente	7,4kW / 16A
Tensão alimentação padrão	400V3N - 50Hz
Alimentação água aconselhada	+55°C
Dureza água aconselhada	7°f - 10°f
Consumo água por ciclo (com pressão aconselhada 2 BAR)	2,4 l
Doseador regulável de detergente e abrillantador	STANDARD
Enxaguamento Acquatech System	STANDARD

FORNECIMENTO PADRAO

Porta-talheres 8 lugares	1
Filtro integral tanque	STANDARD
Cesto inox dim. 600x670x100mm	1
Inserto porta-tabuleiros 5 lugares	1

OPTIONAL

Optional 230V/3+T	●
Bomba de drenagem installata 32W com Ecoclean	●
Resistência caldeira 9KW	●
Sistema por osmose reversa	●
Sistema de abertura/fechamento "SOFT Door"	standard
Sistema "Energy Pro Green"	●

● Instalável opcional, - Opcional não instalável