

ECOLOGY LINE E54E

CATEGORIA	lava-louças sob bancada
LINHA	ECOLOGY LINE
CESTO	500x500
DIMENSÃO	585x600x815h



CERTIFIED



ON REQUEST



As máquinas de lavar louça da linha **ECOLOGY** garantem o máximo desempenho graças ao **Acquatech System** instalado de série que, **através de uma caldeira atmosférica e uma bomba de enxaguamento, mantém a temperatura e a pressão sempre constantes e consumos de água ideais. Ecology** garante o ciclo de **enxaguamento sanitizante** e é a escolha perfeita para refeitórios, casas de repouso, pastelarias, padarias e talhos, onde é fundamental respeitar as regras HACCP. Para quem procura a perfeição do copo é possível ligar um **Sistema de Osmose Inversa** que purifica a água e reduz os consumos de detergente e abrillantador, garantindo **resultados excelentes e copos perfeitos sem a necessidade de secagem manual.**

O sistema de controlo através da simples placa eletrónica permite de configurar e controlar os tempos e as temperaturas de enxaguamento e descarga e os respetivos **Termostop**, fundamentais para garantir um ótimo resultado de lavagem. Através do painel de comando pode escolher um de seus 4 ciclos de lavagem e um ciclo de drenagem automático (com bomba de drenagem instalada), visualizar facilmente no visor a temperatura do tanque e da caldeira, as mensagens do sistema de autodiagnóstico e o aviso de manutenção programado. O botão Start inteligente mudando de cor mantém-no sempre atualizado sobre o estado da máquina de lavar louça com grande simplicidade.

Com a máquina de lavar louça **E54E** é possível lavar copos de diferentes formas e dimensões, assim como 18 pratos por ciclo graças aos cestos fornecidos, com produtividade máxima de 40 cestos/hora (720 pratos/hora). A bomba de descarga opcional permite gerir a descarga automaticamente e operar uma troca parcial de água limpa a cada lavagem. A adição do **Sistema de Osmose Inversa**, dos detergentes adequados e do cesto inclinado é a resposta ideal para todos os locais no quais a perfeição do copo e a secagem automática são elementos indispensáveis.

O controlo eletrónico permite gerir vários parâmetros para oferecer um nível de personalização absoluta e o **diagnóstico automático** contínuo permite **reduzir ao mínimo as paragens da máquina** sugerindo já algumas operações a verificar. O **ciclo de autolimpeza** no fim do dia permite limpar o tanque de lavagem e esvaziar a caldeira da água quente, prevenindo, desse modo, a formação de calcário no seu interior. O **duplo doseador de detergente e abrillantador elétrico** peristáltico instalado de série garante o máximo resultado de cada ciclo de lavagem com uma grande poupança graças à **dosagem precisa** gerida pela placa eletrónica; as **pás de lavagem e enxaguamento perfiladas** asseguram uma grande fiabilidade e duração no tempo. A função **Termostop** controla se a lavagem e o enxaguamento iniciam apenas quando for atingida a temperatura desejada. A estrutura é integralmente em **aço AISI 304** e foi estudada com todos os componentes na parte frontal para permitir a **fácil assistência** do técnico. Máquinas de lavar louça robustas e fiáveis para enfrentar, da melhor maneira possível, cada momento do seu dia.

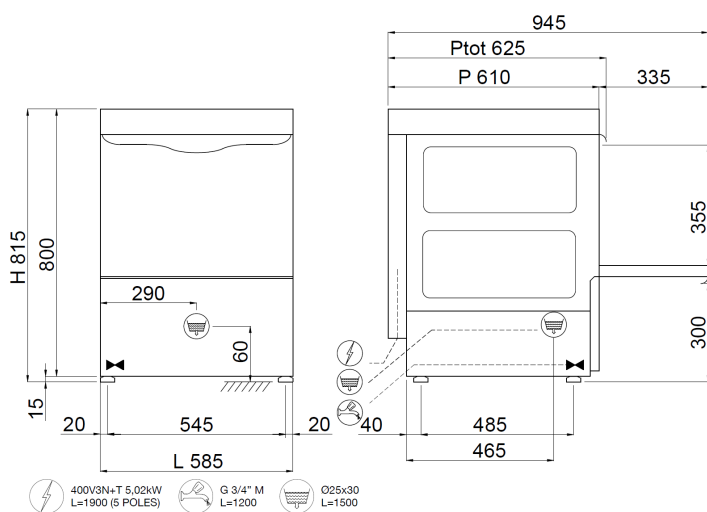

CARACTERÍSTICAS

Dimensões - (mm) L - P - H	585x600x815h
n° cestos/hora - (+55°C)	Max 40
H máxima copo	365mm
Ø máximo prato	395mm
Tabuleiros	GN 1/1 (Special basket required)
Resistência do tanque - Capacidade do tanque	2,6kW - 22l
Resistência do termoacumulador - Capacidade do termoacumulador	2,5kW - 7,3l
Potência da bomba	0,37kW / 0,5Hp
Potência total / Corrente	2,97kW / 16A
Tensão alimentação padrão	230V1N - 50Hz
Alimentação água aconselhada	+55°C
Dureza água aconselhada	7°f - 10°f
Consumo água por ciclo (com pressão aconselhada 2 BAR)	2,2 l
Doseador regulável de detergente e abrilhantador	STANDARD
Enxaguamento Acquatech System	STANDARD

FORNECIMENTO PADRAO

Porta-talheres	2
Cesto para copos dim.500x500x100mm	1
Cesto 18 pratos dim.500x500x100mm	1

OPTIONAL

Bomba de drenagem installata 32W com Ecoclean	●
Parede dupla de isolamento termoacústico + 18mm	●
Filtros tanque em aço inoxidável	●
Sistema por osmose reversa	●
Cesto porta-tabuleiros 4 lugares dim.500x500x200mm	●
Cesto inclinado para cálices de vinho dim.500x500x170mm	●
Kit 4 pés inox 50-70mm	●
Sistema de abertura/fechamento "SOFT Door"	●
Início ciclo "SOFT Start"	●
"DOUBLE Load" Cavalete de apoio para gavetas duplas	●

CERTIFICADO Instalável opcional, ○ Opcional não instalável

