

## ECOLOGY LINE E100E

<b>CATEGORIA</b>	Máquina de lavar louça com cobertura
<b>LINHA</b>	ECOLOGY LINE
<b>CESTO</b>	500X500
<b>DIMENSÃO</b>	620x770x1435/1900h

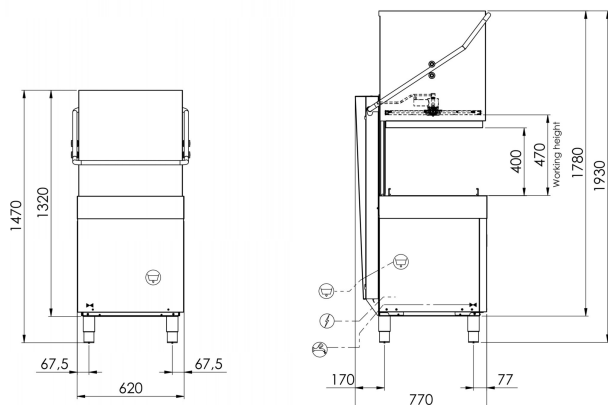

**E100E** é a máquina de lavar louça com capota projetada para oferecer **alto desempenho e higiene perfeita** graças à tecnologia **Acquatech System com Break Tank**, que mantém constantes a temperatura, pressão e fluxo de água durante todo o ciclo. O enxaguamento é sempre realizado em condições ideais, reduzindo o consumo e garantindo a **sanitização a alta temperatura**. Com apenas 620 mm de largura, permite lavar copos, pratos, utensílios e **tabuleiros GN 1/1**, com uma produtividade máxima de **60 cestos/hora** (1080 pratos/hora). O **painel de controlo DIGIT** oferece 4 ciclos de lavagem e um ciclo de esvaziamento automático (com bomba instalada), enquanto o visor permite controlar a temperatura da cuba e do boiler, mensagens de autodiagnóstico, alertas de manutenção e estado da máquina através do botão **SMART START**. A placa eletrónica permite ajustar tempos e temperaturas com ativação do **Termostop** para garantir enxaguamento impecável. O sistema **PUSH TO START** evita arranques acidentais e desperdícios. A **cuba embutida arredondada com filtros integrados** facilita a limpeza e melhora a higiene. O **doseador duplo de abrillantador e detergente** garante eficiência e economia. Estrutura em **aço inox AISI 304** com acesso frontal aos componentes técnicos.



#### CARACTERÍSTICAS

Dimensões - (mm) L - P - H	620x770x1435/1900h
n° cestos/hora - (+55°C)	Max 60
H máxima copo	390mm
Ø máximo prato	415mm
H máximo panela	390mm
LT cesta de pão	40 (H=390mm)
Tabuleiros	GN1/1
Resistência do tanque - Capacidade do tanque	2,6kW - 24lt
Resistência do termoacumulador - Capacidade do termoacumulador	5,4kW - 7,3lt
Potência da bomba	1,12kW / 1,5 Hp
Potência total / Corrente	6,52 kW / 16A
Tensão alimentação padrão	400V3N+T / 230V 50Hz
Alimentação água aconselhada	+55°C
Dureza água aconselhada	7÷10 °f
Consumo água por ciclo (com pressão aconselhada 2 BAR)	2,0lt GUARANTEED
Doseador regulável de detergente e abrilhantador	ELECTRIC
Enxaguamento Acquatech System	si

#### FORNECIMENTO PADRAO

Cesto para copos dim.500x500x100mm	1
Cesto 18 pratos dim.500x500x100mm	2
Porta-talheres 8 lugares	1

#### OPTIONAL

Optional 230V/3+T	●
Bomba de pressão instalada 0,5Hp	-
Bomba de drenagem instalada 32W com Ecoclean	●
Resistência caldeira 9KW	●
Filtros tanque em aço inoxidável	●
Cesto inclinado para cálices de vinho dim.500x500x170mm	●
Cesto porta-tabuleiros 4 lugares dim.500x500x200mm	●
Cesto inclinado para cálices de vinho dim.500x500x170mm	●
Kit 4 pés inox 50-70mm	-
CE Control remoto com ecrã LCD	●

CE Control remoto com ecrã LCD