

ECOLOGY LINE E100E

CATEGORIA	Lavastoviglie a capotta
LINEA	ECOLOGY LINE
CESTO	500X500
DIMENSIONI	620x770x1435/1900h

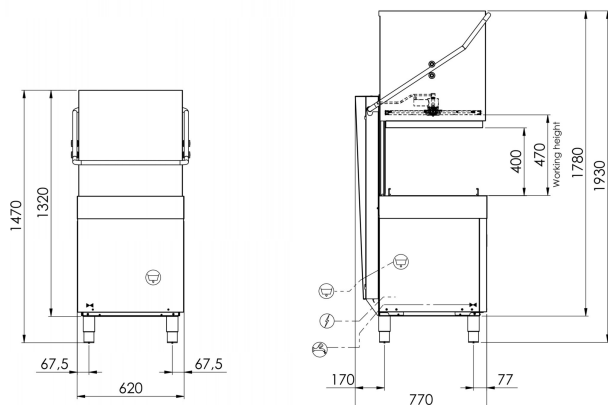

E100E è la lavastoviglie a capotta progettata per offrire **grandi prestazioni e igiene perfetta** grazie alla tecnologia **Acquatech system con Break Tank**, che mantiene costanti temperatura, pressione e portata dell'acqua durante il ciclo. Il risciacquo avviene sempre in condizioni ideali, riducendo i consumi e assicurando **sanitizzazione ad alta temperatura**. Con una larghezza di soli 620 mm, è in grado di lavare bicchieri, piatti, utensili e **teglie GN 1/1**, con una produttività massima di **60 cesti/ora** (1080 piatti/ora). Il pannello comandi **DIGIT** offre 4 cicli di lavaggio e un ciclo di scarico automatico (con pompa di scarico installata), mentre il display consente di controllare temperatura di vasca e boiler, messaggi di autodiagnosi, avvisi di manutenzione e stato macchina tramite il pulsante **SMART START**. La scheda elettronica permette di regolare tempi e temperature con attivazione dei **Termostop** per garantire un risciacquo impeccabile. Il sistema **PUSH TO START** evita avvii accidentali e sprechi. Vasca stampata arrotondata e filtri integrali semplificano la pulizia e migliorano l'igiene. Il **doppio dosatore di brillantante e detergente** garantisce efficienza e risparmio. Struttura in **acciaio inox AISI 304** con accesso frontale ai componenti tecnici.



CARATTERISTICHE

Dimensioni - (mm) L - P - H	620x770x1435/1900h
n° cesti/ora - (+55°C)	Max 60
H massima bicchiere	390mm
Ø massimo piatto	415mm
H massima pentola	390mm
LT cesta pane	40 (H=390mm)
Teglie	GN1/1
Resistenza vasca - Capacità vasca	2,6kW - 24lt
Resistenza boiler - Capacità boiler	5,4kW - 7,3lt
Potenza pompa	1,12kW / 1,5 Hp
Potenza totale / Corrente	6,52 kW / 16A
Tensione alimentazione standard	400V3N+T / 230V 50Hz
Alimentazione acqua consigliata	+55°C
Durezza acqua consigliata	7÷10 °f
Consumo acqua per ciclo (con pressione consigliata 2 BAR)	2,0lt GUARANTEED
Dosatore regolabile di detersivo e brillantante	ELECTRIC
Risciacquo Acquatech System	si

CORREDO STANDARD

Cesto per bicchieri dim.500x500x100mm	1
Cesto 18 piatti dim.500x500x100mm	2
Portaposate 8 posti	1

OPTIONAL

Optional 230V/3+T	●
Pompa di pressione installata 0,5Hp	-
Pompa di scarico installata 32W con Ecoclean	●
Resistenza boiler 9kW	●
Filtri inox vasca	●
Cesto inclinato per calici da vino dim.500x500x170mm	●
Cesto portateglie 4 posti dim.500x500x200mm	●
Cesto inclinato per calici da vino dim.500x500x170mm	●
Kit 4 piedini inox 50-70mm	-
Controllo remoto con display LCD	●