

ECOLOGY LINE E981E

CATÉGORIE	Lave-batteries
LIGNE	ECOLOGY LINE
PANIER	600x670
DIMENSIONS	775x810x1930/2215h



Les lave-vaisselle de la ligne ECOLOGY garantissent d'excellentes prestations, avec son Acquatech System, grâce à l'installation de série d'un système moyennant un surchauffeur atmosphérique « BREAK-TANK » et une pompe de rinçage, qui permet de maintenir une température et une pression toujours constantes, et des consommations d'eau réduites. Elitech assure un cycle de rinçage assainissant, représentant le choix parfait pour les cantines, maisons de retraite, pâtisseries, boulangeries et boucheries, où le respect des règles HACCP est fondamental. Pour ceux à la recherche de verres parfaits, il est possible de connecter un Système à Osmose Inverse qui purifie l'eau en réduisant la consommation de détergent et de produit de brillance, tout en assurant d'excellents résultats, sans besoin de séchage manuel.

Le lave-objets E981E est le choix approprié pour laver efficacement, dans son panier, des objets aux dimensions maximales de 575x645x825(h)mm. Il est adapté au lavage de plats à four, casseroles en tout genre, bols, ustensiles et même 26 assiettes à chaque cycle, avec un rendement maximal de 30 paniers/heure (780 assiettes/heure). La hauteur de travail et la porte contrebalancée facilitent le chargement, tandis que les parois doubles améliorent l'isolation thermique et sonore. La cuve moulée arrondie avec filtres intégraux assure une hygiène irréprochable et une vidange parfaite.

Le contrôle électronique permet de gérer différents paramètres, pouvant offrir un niveau de personnalisation absolue. L'autodiagnostic continu permet de réduire au minimum les temps d'arrêt de la machine, et suggère des opérations à contrôler. Le cycle d'auto-nettoyage en fin de journée permet de nettoyer la cuve de lavage et de vider le surchauffeur, ce qui évite la formation de calcaire à l'intérieur. Le double doseur électrique péristaltique pour détergent et produit de brillance est monté de série, et il garantit un excellent résultat à chaque cycle de lavage, tout en maintenant l'économie d'énergie, grâce au dosage précis géré par la carte électronique ; les tourniquets de lavage et de rinçage moulés assurent quant à eux fiabilité et durabilité à toute épreuve. La fonction Termostop contrôle que le lavage et le rinçage ne commencent que lorsque la température désirée est atteinte. La structure est entièrement en acier AISI 304, tous les composants sont en façade, cela permettant d'intervenir facilement. Ces appareils sont robustes et fiables, pour affronter au mieux chaque instant de la journée.

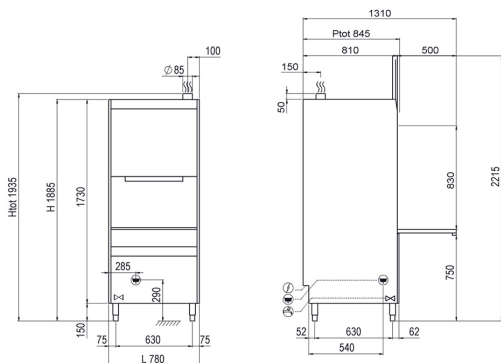

CARACTÉRISTIQUES LAVE-VAISSELLE

Dimensions - (mm) L - P - H	775x810x1930/2215h
nb paniers/heure - (+55°C)	Max 30
Ø maximum assiette	630mm
H maximum casserole	830mm
LT panier pain	100
Plats à four	GN1/1 - 60x40 GN2/1 - 60x80
Résistance bac - Capacité bac	4,5kW - 37l
Résistance réservoir - Capacité réservoir	5,4kW - 12l
Puissance pompe	2,0kW / 2,7Hp
Puissance totale/Courant	7,4kW / 16A
Tension d'alimentation standard	400V3N - 50Hz
Alimentation d'eau conseillée	+55°C
Dureté de l'eau conseillée	7°f - 10°f
Consommation d'eau par cycle (pression à l'entrée conseillée 2 BAR)	2,4 l
Doseur réglable de détergent et produit de rinçage	STANDARD
Rinçage Acquatech system	STANDARD

FOURNITURE STANDARD

Porte-couverts 8 places	1
Filtre de cuve intégral	STANDARD
Panier inox dim.600x670x100mm	1
Insert porte-plats à four 5 places	1

OPTIONAL

Optional 230V/3+T	●
Kit pompe de vidange 32W avec Ecoclean	●
Résistance chauffe-eau 9kW	●
Système à osmose inverse	●
Système d'ouverture/fermeture "SOFT Door"	standard
Système "Energy Pro Green"	●

● Installable en option, ◻ En option non installable