

ECOLOGY LINE E100E

CATÉGORIE	Lave-vaisselle à capot
LIGNE	ECOLOGY LINE
PANIER	500X500
DIMENSIONS	620x770x1435/1900h

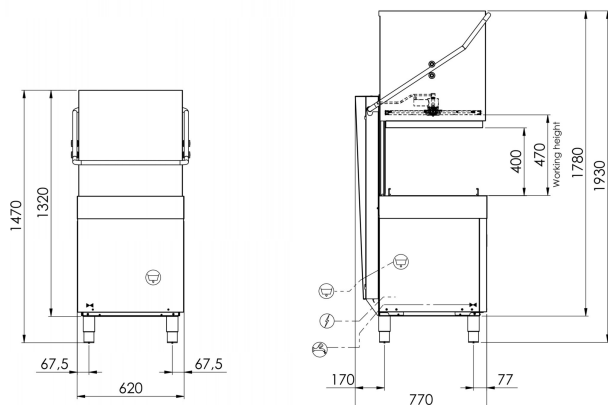

E100E est le lave-vaisselle à capot conçu pour offrir **des performances élevées et une hygiène parfaite** grâce à la technologie **Acquatech System avec Break Tank**, qui maintient constantes la température, la pression et le débit de l'eau pendant tout le cycle. Le rinçage se fait toujours dans des conditions idéales, réduisant la consommation et garantissant une **désinfection à haute température**. Avec une largeur de seulement 620 mm, il peut laver verres, assiettes, ustensiles et **bacs GN 1/1**, avec une productivité maximale de **60 paniers/heure** (1080 assiettes/heure). Le **panneau de commande DIGIT** offre 4 cycles de lavage et un cycle de vidange automatique (avec pompe de vidange installée), tandis que l'afficheur permet de contrôler la température de la cuve et du boiler, les messages d'autodiagnostic, les alertes de maintenance et l'état de la machine via le bouton **SMART START**. La carte électronique permet de régler les temps et températures avec activation du **Thermostop** pour un rinçage impeccable. Le système **PUSH TO START** évite les démarrages accidentels et le gaspillage. La cuve emboutie arrondie et les filtres intégrés facilitent le nettoyage et améliorent l'hygiène. Le **double doseur de produit de rinçage et de détergent** assure efficacité et économies. Structure en **acier inoxydable AISI 304** avec accès frontal aux composants techniques.



CARACTÉRISTIQUES LAVE-VAISSELLE

Dimensions - (mm) L - P - H	620x770x1435/1900h
nb paniers/heure - (+55°C)	Max 60
H maximum verres	390mm
Ø maximum assiette	415mm
H maximum casserole	390mm
LT panier pain	40 (H=390mm)
Plats à four	GN1/1
Résistance bac - Capacité bac	2,6kW - 24lt
Résistance réservoir - Capacité réservoir	5,4kW - 7,3lt
Puissance pompe	1,12kW / 1,5 Hp
Puissance totale/Courant	6,52 kW / 16A
Tension d'alimentation standard	400V3N+T / 230V 50Hz
Alimentation d'eau conseillée	+55°C
Dureté de l'eau conseillée	7÷10 °f
Consommation d'eau par cycle (pression à l'entrée conseillée 2 BAR)	2,0lt GUARANTEED
Doseur réglable de détergent et produit de rinçage	ELECTRIC
Rinçage Acquatech system	si

FOURNITURE STANDARD

Panier pour verres dim. 500x500x100mm	1
Panier 18 assiettes dim. 500x500x100mm	2
Porte-couverts 8 places	1

OPTIONAL

Optional 230V/3+T	●
Kit pompe de pression 0,5Hp	-
Kit pompe de vidange 32W avec Ecoclean	●
Résistance chauffe-eau 9kW	●
Filtres inox bac	●
Panier incliné pour verres à vin dim. 500x500x170mm	●
Panier porte-plats à four 4 places dim. 500x500x200mm	●
Panier incliné pour verres à vin dim. 500x500x170mm	●
Kit 4 Pieds inox 50-70mm	-
CE Contrôle à distance avec écran LCD	●