

## HANDY LINE H56E

<b>CATEGORÍA</b>	Lavavajillas bajomostrador
<b>LÍNEA</b>	HANDY LINE
<b>CESTA</b>	500x500
<b>DIMENSIÓN</b>	585x600x815h



CERTIFIED



ON REQUEST



La línea **HANDY** se distingue por su amplia gama de modelos adecuados para cada situación. El sistema de control mediante la simple tarjeta electrónica permite configurar y controlar los tiempos y las temperaturas de enjuague y de descarga y los correspondientes Termostop, fundamentales para garantizar un óptimo resultado final. Con el panel de mandos puede escoger uno de los 4 ciclos de lavado y un ciclo de descarga automática (con bomba de descarga instalada), visualizar fácilmente la temperatura del depósito y del calentador, los mensajes del sistema de Diagnóstico automático y el aviso de Mantenimiento Programado, en el display. El botón Start inteligente al cambiar de color nos mantiene siempre actualizados sobre el estado del lavavajillas, fácilmente.

Con el lavavajillas **H56E** es posible lavar vasos de distintas formas y dimensiones y hasta 18 platos por ciclo gracias a las cestas incluidas, con una productividad máxima de 40 cestas/hora (540 platos/hora); también es posible introducir fuentes GN 1/1 utilizando la cesta específica. La bomba de descarga es un accesorio opcional que permite gestionar automáticamente la descarga y realizar un recambio parcial de agua limpia en cada lavado.

El control electrónico permite gestionar varios parámetros para brindarle un nivel de personalización absoluta y el autodiagnóstico continuo permite reducir al mínimo las paradas de la máquina y le sugiere algunas operaciones de control. Al final del día, el ciclo de autolimpieza permite limpiar el tanque de lavado y vaciar el agua caliente del calentador, para evitar la formación de depósitos de cal en su interior. El doble dosificador eléctrico peristáltico de detergente y abrillantador instalado de serie garantiza el mejor resultado en cada ciclo de lavado con un gran ahorro gracias a la dosificación precisa gestionada por la tarjeta electrónica; en cambio, las hélices de lavado y enjuague moldeadas aseguran una gran fiabilidad y durabilidad. La función Termostop controla que el lavado y el enjuague empiecen exclusivamente después de alcanzar la temperatura deseada. La carrocería es totalmente de **acero AISI 304** y ha sido diseñada con todos los componentes en la parte frontal para permitir una fácil asistencia por parte del técnico. Lavavajillas robustos y fiables para afrontar de la mejor manera todos los momentos de la jornada.

#### MODELO CONFORME A LA NORMA EN IEC 63136

Consulte la [tabla de prestaciones](#)

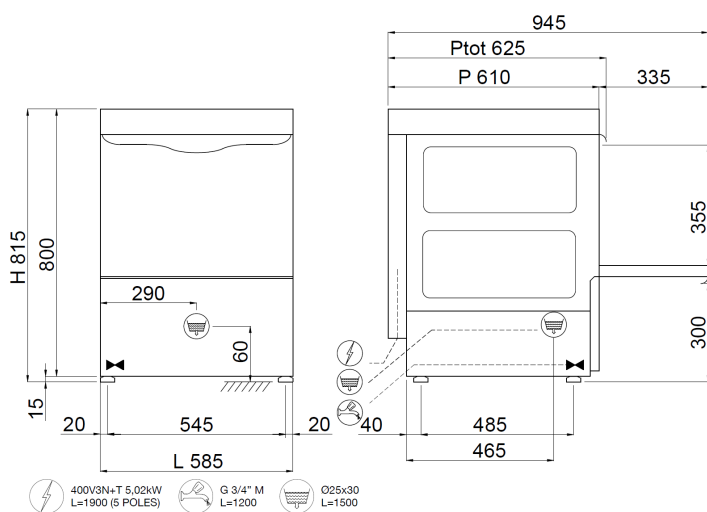

#### CARACTERÍSTICAS

Dimensiones - (mm) L - P - H	585x600x815h
n.º cestas/hora - (+55°C)	Max 40
H máxima del vaso	365mm
Ø máximo del plato	395mm
Fuentes	GN 1/1 (Special basket required)
Resistencia del depósito - Capacidad del depósito	2,6kW - 22l
Resistencia del calentador - Capacidad del calentador	5,4 kW - 7,3l
Potencia de la bomba	0,37kW / 0,5Hp
Potencia total / Corriente	5,77kW / 16A
Tensión de la fuente de alimentación estándar	400V3N - 50Hz
Alimentación de agua recomendada	+55°C
Dureza del agua recomendada	7ºf - 10ºf
Consumo de agua por ciclo (con presión recomendada de 2 bar)	2,2 l
Dosificador regulable de detergente y abrillantador	STANDARD

#### EQUIPO ÉSTANDAR

Soporte para cubiertos	2
Cesta para vasos de 500x500x100 mm de dimensión	1
Cesta para 18 platos de 500x500x100 mm de dimensión	1

#### OPTIONAL

Optional 230V/3+T	●
Bomba de presión instalada de 0,5 Hp	●
Bomba desague instalada 32 W con Ecoclean	●
Resistencia caldera 9 kW	●
Doble pared con aislamiento térmico y acústico +18 mm	●
Filtros acero inoxidable para la cuba	●
Cesta para fuentes de 4 compartimentos de 500x500x200 mm de dimensión	●
Cesta inclinada para copas de vino de 500x500x170 mm de dimensión	●
Kit de 4 pies de acero inoxidable de 50-70 mm	●
Sistema apertura/cierre "SOFT Door"	●
Inicio ciclo "SOFT Start"	●
"DOUBLE Load" Soporte carga doble para doble cesto	●