

## HANDY NORTH AMERICA H150E-A

<b>CATEGORÍA</b>	Lavavajillas de capota
<b>LÍNEA</b>	HANDY NORTH AMERICA
<b>CESTA</b>	500x600
<b>DIMENSIÓN</b>	720x770x1435/1900h - 28.3465x30.315x56.4961/56.4961in



El lavavajillas de capota H150E-A es capaz de lavar hasta 22 platos para pizza en un espacio muy reducido: solo 720 mm de anchura y con la misma profundidad que las tradicionales mesas de acero inoxidable de entrada/salida, con una productividad máxima de 60 cestas/hora (1320 platos/hora). Gracias a su eficiente bomba de lavado y a las hélices de lavado, es adecuado para lavar platos, objetos con dimensiones de hasta 500x600x410(h) mm, cestas de pan, fuentes GN 1/1 y fuentes de pastelería de 600x400. Los modelos de capota también están equipados con un soporte de cesta que se puede quitar con facilidad para facilitar la limpieza, y cuentan con un tanque moldeado y redondeado con filtros integrales para garantizar una descarga perfecta y una higiene absoluta. El sistema de puesta en marcha de ciclo «PUSH TO START» asegura menores desperdicios, ya que impide iniciar lavados en vacío.

Este modelo cuenta con la certificación **ETL**, ya que cumple con los requisitos de la norma **UL Std.921**.

La línea HANDY se distingue por su amplia gama de modelos adecuados para cada situación. El sistema de control mediante la simple tarjeta electrónica permite configurar y controlar los tiempos y las temperaturas de enjuague y de descarga y los correspondientes Termostop, fundamentales para garantizar un óptimo resultado final. Con el panel de mandos puede escoger uno de los 4 ciclos de lavado y un ciclo de descarga automática (con bomba de descarga instalada), visualizar fácilmente la temperatura del depósito y del calentador, los mensajes del sistema de Diagnóstico automático y el aviso de Mantenimiento Programado, en el display. El botón Start inteligente al cambiar de color nos mantiene siempre actualizados sobre el estado del lavavajillas, fácilmente.

El control electrónico permite gestionar varios parámetros para ofrecerle un nivel de personalización absoluta y el autodiagnóstico continuo permite reducir al mínimo las paradas de la máquina y le sugiere algunas operaciones de control. Al final del día, el ciclo de autolimpieza permite limpiar el tanque de lavado y vaciar el agua caliente del calentador, para evitar la formación de depósitos de cal en su interior. El doble dosificador eléctrico peristáltico de detergente y abrillantador instalado de serie garantiza el mejor resultado en cada ciclo de lavado con un gran ahorro gracias a la dosificación precisa gestionada por la tarjeta electrónica; en cambio, las hélices de lavado y enjuague moldeadas aseguran una gran fiabilidad y durabilidad. La función Termostop controla que el lavado y el enjuague empiecen exclusivamente después de alcanzar la temperatura deseada. La carrocería es totalmente de acero AISI 304 y ha sido diseñada con todos los componentes en la parte frontal para permitir una fácil asistencia por parte del técnico. Lavavajillas robustos y fiables para afrontar de la mejor manera todos los momentos de la jornada.

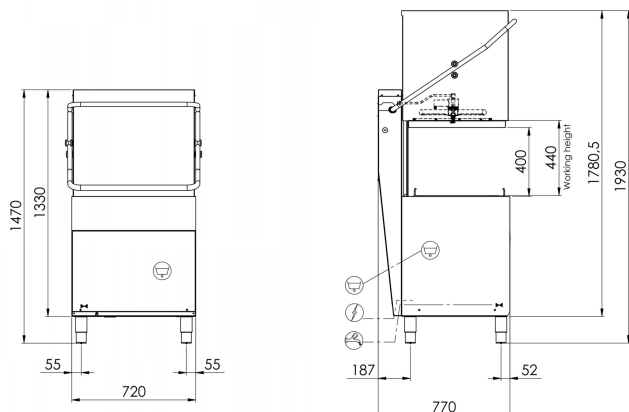

#### CARACTERÍSTICAS

Dimensiones - (mm) L - P - H	720x770x1435/1900h - 28.3465x30.315x56.4961/56.4961in
n.º cestas/hora - (+55°C)	Max 60
Ø máximo del plato	400mm
LT cesta de pan	60 (H=400mm)
Fuentes	GN1/1 - 60x40
Resistencia del depósito - Capacidad del depósito	4,5kW - 37lt
Resistencia del calentador - Capacidad del calentador	5,4kW - 7,3lt
Potencia de la bomba	1,64kW / 2,2Hp
Potencia total / Corriente	7,04 kW / 16A
Tensión de la fuente de alimentación estándar	208V - 60Hz, 230V/3 - 60Hz
Alimentación de agua recomendada	+55°C
Dureza del agua recomendada	7÷10 °f
Consumo de agua por ciclo (con presión recomendada de 2 bar)	2,0lt
Dosificador regulable de detergente y abrillantador	ELECTRIC
Embalaje	800x980x1520h 1,19/162

#### EQUIPO ESTÁNDAR

Cesta para bandejas de 10/12 compartimentos 500x600x100 mm	1
Cesta para vasos de 500x600x100 mm	1
Cesta para 22 platos 500x600x100 mm	1
Soporte para cubiertos de 8 compartimentos	1
Filtro integral cuba	2

#### OPTIONAL

Bomba desagüe instalada 32 W con Ecoclean	●
Cesta para fuentes de 4 compartimentos de 500x500x200 mm de dimensión	●
Cesta inclinada para copas de vino de 500x500x170 mm de dimensión	●
Kit de 4 pies de acero inoxidable de 50-70 mm	-

● Installabile optional, ◻ Opcional no instalable