

ECOLOGY NORTH AMERICA E150E-A

CATEGORÍA	Lavavajillas de capota
LÍNEA	ECOLOGY NORTH AMERICA
CESTA	500x600
DIMENSIÓN	720x770x1435/1900h - 28.3465x30.315x56.4961/56.4961in



CERTIFIED



ON REQUEST



El lavavajillas de capota E150E-A es capaz de lavar hasta 22 platos para pizza en un espacio muy reducido: solo 720 mm de anchura manteniendo la misma profundidad que las tradicionales mesas de acero inoxidable de entrada/salida, con una productividad máxima de 60 cestas/hora (1320 platos/hora). Gracias a su eficiente bomba de lavado y a las hélices de lavado, es adecuado para lavar platos, objetos, cestas de pan, fuentes GN 1/1 y de 600x400, además, dentro de su cesta se pueden introducir utensilios con dimensiones de hasta 500x600x410(h) mm. Los modelos de capota están equipados con un soporte de cesta que se puede quitar con facilidad para facilitar la limpieza, y cuentan con un tanque moldeado y redondeado con filtros integrales para garantizar una descarga perfecta y una higiene absoluta. El sistema de puesta en marcha de ciclo «PUSH TO START» asegura menores desperdicios, ya que impide iniciar lavados en vacío.

Este modelo cuenta con la certificación **ETL**, ya que cumple con los requisitos de la norma **UL Std.921**.

Los lavavajillas de la línea ECOLOGY garantizan las máximas prestaciones gracias al Acquatech System instalado de serie, que mantiene la temperatura y la presión siempre constantes y un óptimo consumo de agua, gracias a un calentador atmosférico y una bomba de enjuague. Ecology asegura un ciclo de enjuague desinfectante, es la elección perfecta para comedores, casas de reposo, pastelerías, panaderías y carnicerías donde el respeto de las reglas HACCP es fundamental. Para quienes buscan la perfección del vaso, se puede conectar un Sistema de Ósmosis Inversa que purifica el agua y reduce el consumo de detergente y abrillantador, lo que garantiza excelentes resultados y vasos perfectos sin necesidad del secado manual.

El control electrónico permite gestionar varios parámetros para brindarle un nivel de personalización absoluta y el autodiagnóstico continuo permite reducir al mínimo las paradas de la máquina y le sugiere algunas operaciones de control. Al final del día, el ciclo de autolimpieza permite limpiar el tanque de lavado y vaciar el agua caliente del calentador, para evitar la formación de depósitos de cal en su interior. El doble dosificador eléctrico peristáltico de detergente y abrillantador instalado de serie garantiza el mejor resultado en cada ciclo de lavado con un gran ahorro gracias a la dosificación precisa gestionada por la tarjeta electrónica; en cambio, las hélices de lavado y enjuague moldeadas aseguran una gran fiabilidad y durabilidad. La función Termostop controla que el lavado y el enjuague empiecen exclusivamente después de alcanzar la temperatura deseada. La carrocería es totalmente de acero AISI 304 y ha sido diseñada con todos los componentes en la parte frontal para permitir una fácil asistencia por parte del técnico. Lavavajillas robustos y fiables para afrontar de la mejor manera todos los momentos de la jornada.

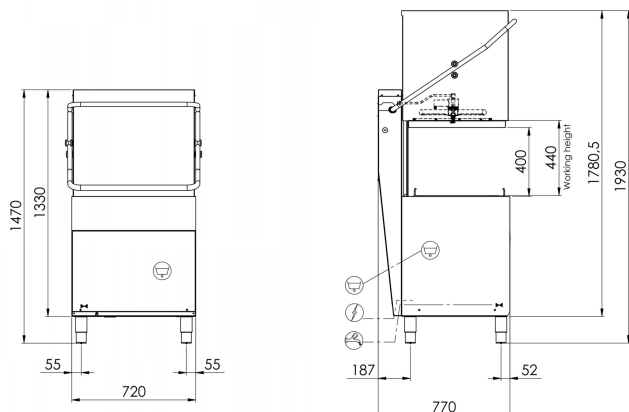

CARACTERÍSTICAS

Dimensiones - (mm) L - P - H	720x770x1435/1900h - 28.3465x30.315x56.4961/56.4961in
n.º cestas/hora - (+55°C)	Max 60
Ø máximo del plato	400mm
LT cesta de pan	60 (H=400mm)
Fuentes	GN1/1 - 60x40
Resistencia del depósito - Capacidad del depósito	4,5kW - 37lt
Resistencia del calentador - Capacidad del calentador	4,5kW - 37lt
Potencia de la bomba	1,34kW / 1,8 Hp
Potencia total / Corriente	6,74kW / 16A
Tensión de la fuente de alimentación estándar	"208V - 60Hz 230V3 - 60Hz"
Alimentación de agua recomendada	+55°C
Dureza del agua recomendada	7÷10 °f
Consumo de agua por ciclo (con presión recomendada de 2 bar)	2,0lt GUARANTEED
Dosificador regulable de detergente y abrillantador	ELECTRIC
Enjuague Acquatech System	si
Embalaje	800x980x1520h 1,19/162

EQUIPO ESTANDAR

Cesta para bandejas de 10/12 compartimentos 500x600x100 mm	1
Cesta para vasos de 500x600x100 mm	1
Cesta para 22 platos 500x600x100 mm	1
Soporte para cubiertos de 8 compartimentos	1
Filtro integral cuba	2

OPTIONAL

Bomba desague instalada 32 W con Ecoclean	●
Cesta para fuentes de 4 compartimentos de 500x500x200 mm de dimensión	●
Cesta inclinada para copas de vino de 500x500x170 mm de dimensión	●
Kit de 4 pies de acero inoxidable de 50-70 mm	-
Sistema "Energy Pro Green"	●

● Installabile opcional, ◻ Opcional no instalable