

## HANDY NORTH AMERICA H150E-A

<b>KATEGORIE</b>	Haubengeschirrspülmaschine
<b>LINE</b>	HANDY NORTH AMERICA
<b>KORB</b>	500x600
<b>ABMESSUNG</b>	720x770x1435/1900h - 28.3465x30.315x56.4961/56.4961in



CERTIFIED



ON REQUEST



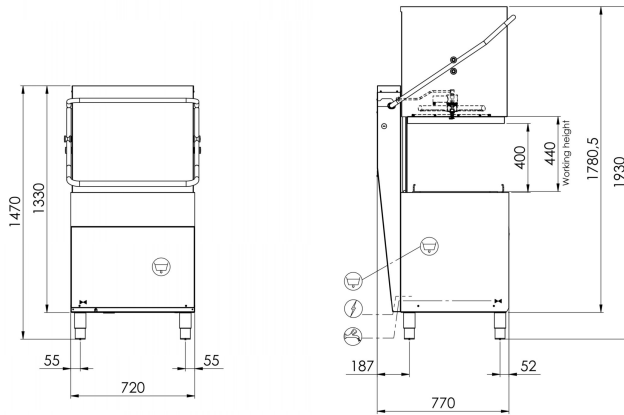

**MERKMALE**

<b>Abmessungen - (mm) ( - L - T - H )</b>	720x770x1435/1900h - 28.3465x30.315x56.4961/56.4961in
<b>Anz. Körbe/Stunde - (+55°C)</b>	Max 60
<b>max. Ø Teller</b>	400mm
<b>LT Brotkorb</b>	60 (H=400mm)
<b>Backformen</b>	GN1/1 - 60x40
<b>Heizelement Tank - Fassungsvermögen Tank</b>	4,5kW - 37lt
<b>Heizelement Boiler - Fassungsvermögen Boiler</b>	5,4kW - 7,3lt
<b>Pumpenleistung</b>	1,64kW / 2,2Hp
<b>Gesamtleistung / Strom</b>	7,04 kW / 16A
<b>Standard-Versorgungsspannung</b>	208V - 60Hz, 230V/3 - 60Hz
<b>Empfohlene Wasserversorgung</b>	+55°C
<b>Empfohlene Wasserhärte</b>	7÷10 °f
<b>Wasserverbrauch je Zyklus (mit empfohlenem Druck von 2 bar)</b>	2,0lt
<b>Dosierer für Reinigungs- und Glanzmittel, regulierbar</b>	ELECTRIC
<b>Verpackung</b>	800x980x1520h 1,19/162

**STANDARDLIEFERUMFANG**

<b>Korb für Tablett 10/12 Plätze 500x600x100 mm</b>	1
<b>Gläserkorb Abm. 500x600x100 mm</b>	1
<b>Tellerkorb 22 Plätze 500x600x100 mm</b>	1
<b>Besteckhalter 8 Plätze</b>	1
<b>In Wanne integrierter Filter</b>	2

**OPTIONAL**

<b>Eingebaute Ablaufpumpe 32W mit Ecoclean</b>	●
<b>Korb für Backbleche 4 Plätze Abm.500x500x200mm</b>	●
<b>Geneigter Korb für Weinkelchgläser Abm. 500x500x170 mm</b>	●
<b>Bausatz 4 Standfüße 50-70 mm</b>	-

● Optional installierbar, - Optional nicht installierbar