

ECOLOGY LINE E100E

KATEGORIE	Haubengeschirrspülmaschine
LINIE	ECOLOGY LINE
KORB	500X500
ABMESSUNG	620x770x1435/1900h

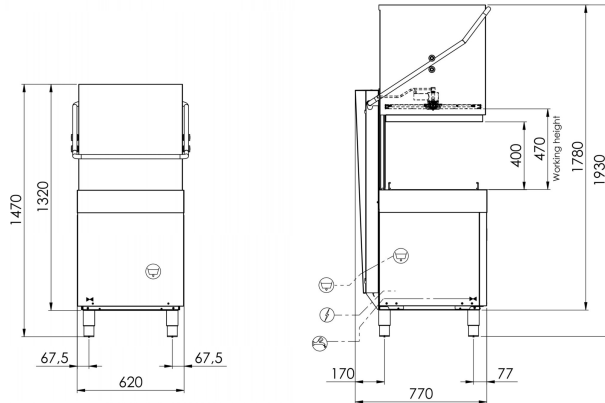

E100E ist der Durchschub-Geschirrspüler, der **höchste Leistung und perfekte Hygiene** dank der **Acquatech-Technologie mit Break Tank** bietet. Diese hält Temperatur, Druck und Wasserdurchfluss während des gesamten Zyklus konstant. Das Nachspülen erfolgt immer unter idealen Bedingungen, wodurch der Verbrauch gesenkt und eine **Hochtemperatur-Desinfektion** gewährleistet wird. Mit einer Breite von nur 620 mm eignet er sich zum Spülen von Gläsern, Tellern, Utensilien und **GN 1/1-Behältern**, mit einer maximalen Produktivität von **60 Körben/Stunde** (1080 Teller/Stunde). Das **DIGIT-Bedienfeld** bietet 4 Spülzyklen und einen automatischen Entleerungszyklus (bei installierter Ablaufpumpe), während das Display die Kontrolle von Tank- und Boiler-Temperatur, Selbstdiagnose-Meldungen, Wartungshinweisen und Maschinenstatus über die Taste **SMART START** ermöglicht. Die elektronische Steuerung erlaubt die Einstellung von Zeiten und Temperaturen mit **Thermostop-Aktivierung** für einwandfreies Spülergebnis. Das **PUSH TO START**-System verhindert unbeabsichtigtes Starten und Wasserverbrauch. Der abgerundete Tank mit integrierten Filtern erleichtert die Reinigung und verbessert die Hygiene. Der **doppelte Dosierer für Klarspüler und Reinigungsmittel** garantiert Effizienz und Einsparungen. Struktur aus **AISI 304 Edelstahl** mit Frontzugang zu den technischen Komponenten.



MERKMALE

Abmessungen - (mm) (- L - T - H)	620x770x1435/1900h
Anz. Körbe/Stunde - (+55°C)	Max 60
H maximal Glas	390mm
max. Ø Teller	415mm
H maximal Topf	390mm
LT Brotkorb	40 (H=390mm)
Backformen	GN1/1
Heizelement Tank - Fassungsvermögen Tank	2,6kW - 24lt
Heizelement Boiler - Fassungsvermögen Boiler	5,4kW - 7,3lt
Pumpenleistung	1,12kW / 1,5 Hp
Gesamtleistung / Strom	6,52 kW / 16A
Standard-Versorgungsspannung	400V3N+T / 230V 50Hz
Empfohlene Wasserversorgung	+55°C
Empfohlene Wasserhärte	7÷10 °f
Wasserverbrauch je Zyklus (mit empfohlenem Druck von 2 bar)	2,0lt GUARANTEED
Dosierer für Reinigungs- und Glanzmittel, regulierbar	ELECTRIC
Spülung Acquatech System	si

STANDARDLIEFERUMFANG

Gläserkorb Abm. 500x500x100 mm	1
Tellerkorb 18 Plätze Abm. 500x500x100 mm	2
Besteckhalter 8 Plätze	1

OPTIONAL

Optional 230V/3+T	●
Installierte Drucksteigerungspumpe 0,5 Hp	-
Eingebaute Ablaufpumpe 32W mit Ecoclean	●
Boilerheizungselement 9,0kW	●
Edelstahl-Tankfilter	●
Geneigter Korb für Weinkelchgläser Abm. 500x500x170 mm	●
Korb für Backbleche 4 Plätze Abm.500x500x200mm	●
Geneigter Korb für Weinkelchgläser Abm. 500x500x170 mm	●
Bausatz 4 Standfüße 50-70 mm	-
Fernbedienung mit LCD-Display	●

CE Fernbedienung mit LCD-Display